

Guía de costura

Esta guía describe consejos útiles para la costura, así como procedimientos para usar las puntadas útiles.

Asegúrese de leer primero las “INSTRUCCIONES DE SEGURIDAD IMPORTANTES” en el Manual de instrucciones.

Consulte el Manual de instrucciones para obtener instrucciones más detalladas.

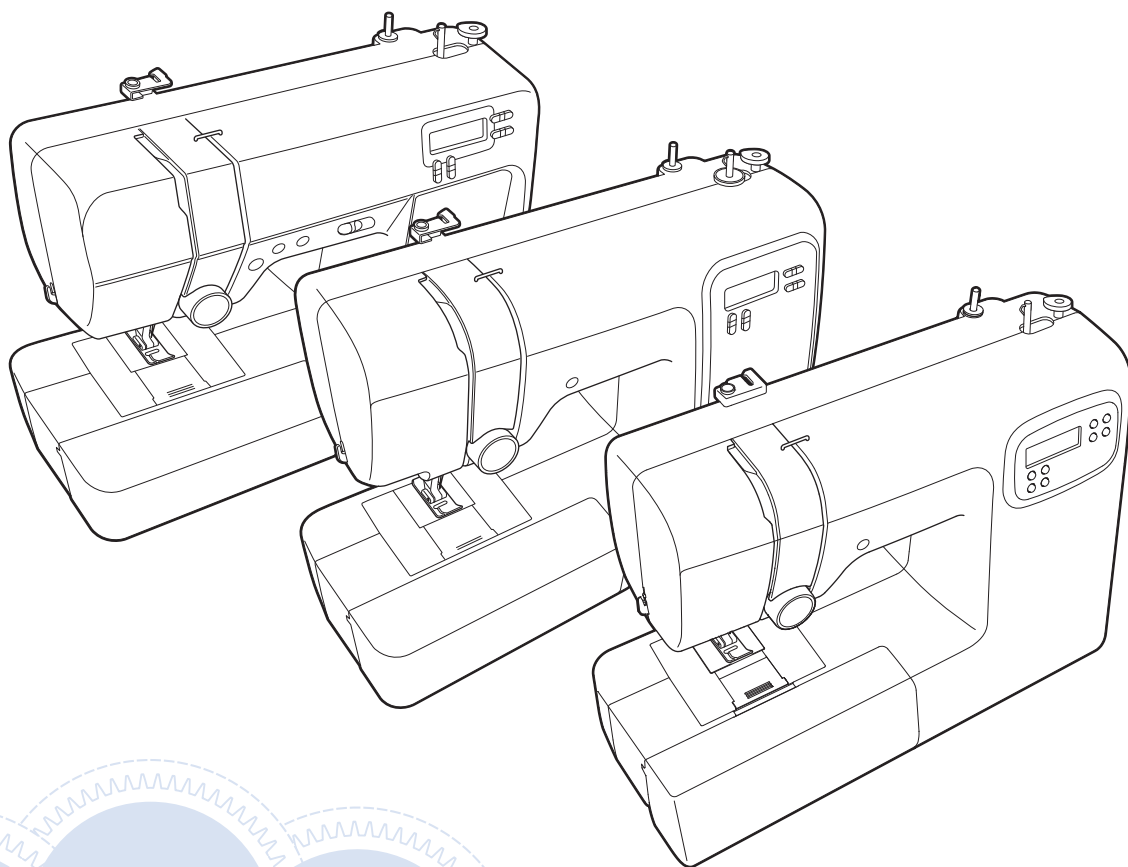

CONTENIDO

CONSEJOS DE COSTURA ÚTILES	3
Consejos de costura	3
Costura de prueba	3
Cambiar la dirección de la costura	4
Coser curvas	5
Costura de piezas cilíndricas	6
Coser con un margen de costura regular	7
Cambiar la posición de la aguja.....	7
Alinear la tela con una marca en la placa de la aguja.....	8
Alinear la tela con el pie para zig-zag "J"	9
Coser distintos tipos de tela.....	10
Coser telas gruesas.....	10
Coser telas finas.....	11
Coser telas elásticas	12
Coser telas de cuero o vinilo.....	13
Coser cintas con cierres de velcro.....	14
Coser patrones de puntadas decorativas.....	15
PUNTADAS ÚTILES	16
Puntada básica.....	17
Cambiar la posición de la aguja.....	17
Puntadas de sobrehilado	18
Utilizar el pie para sobrehilado "G"	18
Utilizar el pie para zig-zag "J"	19
Puntada invisible para dobladillo	20
Costura de ojales.....	23
Coser ojales en telas elásticas	26
Coser botones (para modelos equipados con un pie especial para botones "M")	27
Colocar cremalleras	29
Colocar una cremallera centrada	29
Puntadas de aplique, patchwork y acolchados.....	31
Puntadas para aplique	31
Puntadas patchwork (acolchado de fantasía)	32
Remiendos.....	33
Acolchado	34
Acolchado libre	36
Otras aplicaciones de costura	38
Colocar gomas elásticas.....	38
Costura de barras de remate	39
Vainicas.....	40
Puntada de festón	41
Smocking.....	42
Puntada de concha	43
Costura de unión	44
Puntadas de broches y adornos.....	45
REALIZAR AJUSTES.....	46
ÍNDICE	47

CONSEJOS DE COSTURA ÚTILES

Consejos de costura

■ Costura de prueba

Antes de comenzar su proyecto de costura, recomendamos coser unas puntadas de prueba utilizando el mismo hilo y un retal de la misma tela que va a utilizar en su proyecto.

Una vez comprobados los resultados de la costura, ajuste la tensión del hilo y también la longitud y la anchura de la puntada, según el número de capas de tela y la puntada que se cose.

Nota

- Otros factores, como el grosor de la tela, el material estabilizador, etc., pueden influir también en la puntada; así que cose siempre algunas puntadas de prueba antes de comenzar la labor.
- Cuando cose patrones de puntadas para satén, las puntadas pueden encogerse o amontonarse; por lo tanto, utilice siempre un material estabilizador.

■ Cambiar la dirección de la costura

- 1** Cuando la costura llegue a una esquina, pare la máquina de coser.

Deje la aguja en posición baja (dentro de la tela). Si al dejar la máquina de coser la aguja queda en posición elevada, baje la aguja.

- 2** Suba la palanca del pie prensatela.

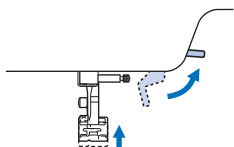

- 3** Gire la tela.

Gire la tela utilizando la aguja como eje.

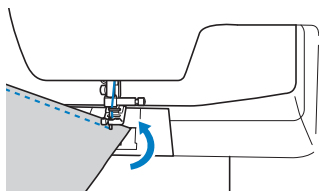

- 4** Baje la palanca del pie prensatela y continúe cosiendo.

■ Coser curvas

Detenga la costura y, a continuación, cambie ligeramente la dirección para coser alrededor de la curva. Para obtener más detalles acerca de cómo coser con un margen de costura regular, consulte la sección “Coser con un margen de costura regular” en la página 7.

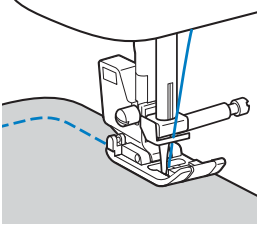

Cuando cosa a lo largo de una curva utilizando una puntada de zig-zag, seleccione una longitud de puntada más corta para que la puntada sea más fina.

■ Costura de piezas cilíndricas

Si se retira la unidad de cama plana para coser en brazo libre será más sencillo coser piezas cilíndricas, como puños y perneras de pantalón.

- 1 Tire de la unidad de cama plana hacia la izquierda.

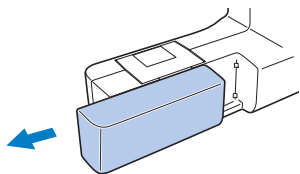

- 2 Deslice sobre el brazo libre la parte que desee coser y, a continuación, cosa desde la parte superior.

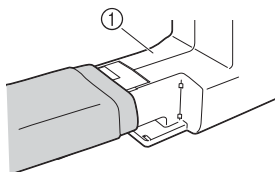

① Brazo libre

- 3 Cuando termine con la costura de brazo libre, vuelva a colocar la unidad de cama plana en su posición original.

Coser con un margen de costura regular

Para coser una costura regular, comience a coser con el margen de costura a la derecha del pie prensatela y el borde de la tela alineado con el borde derecho del pie prensatela o con una marca de la placa de la aguja.

■ Cambiar la posición de la aguja

La posición de la aguja utilizada como línea de base es diferente para la puntada recta (posición izquierda de la aguja) y la puntada recta (posición media (central) de la aguja).

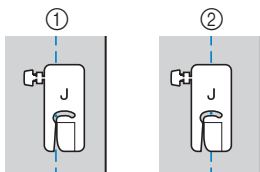

- ① Puntada recta (posición izquierda de la aguja)
- ② Puntada recta (posición media (central) de la aguja)

Cuando la anchura de la puntada recta (posición izquierda de la aguja) tiene el valor estándar (0,0 mm), la distancia desde la posición de la aguja hasta la parte derecha del pie prensatela es de 12 mm (1/2 pulg.). Si se cambia la anchura de la puntada (entre 0 y 7,0 mm (1/4 pulg.)), la posición de la aguja también cambiará. Se puede coser un margen de costura con una anchura fija si se cambia la anchura de la puntada y se cose alineando la parte derecha del pie prensatela con el borde de la tela.

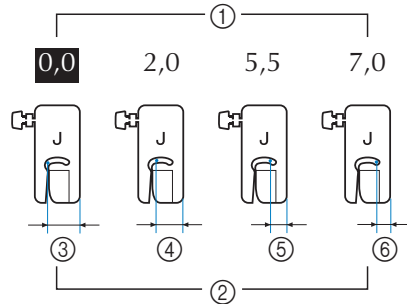

- ① Ajuste de la anchura de la puntada
- ② Distancia desde la posición de la aguja hasta el lado derecho del pie prensatela
- ③ 12,0 mm (1/2 pulg.)
- ④ 10,0 mm (3/8 pulg.)
- ⑤ 6,5 mm (1/4 pulg.)
- ⑥ 5,0 mm (3/16 pulg.)

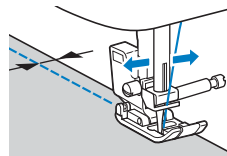

- Para obtener más detalles acerca de la posición de la aguja, consulte “Cambiar la posición de la aguja” en la página 17.

■ **Alinear la tela con una marca en la placa de la aguja**

Las marcas de la placa de la aguja indican la distancia desde la posición de la aguja en costuras realizadas con puntadas rectas (posición izquierda de la aguja). Cosa manteniendo el borde de la tela alineado con una de las marcas de la placa de la aguja. La distancia entre las marcas de la escala superior es de 1/8 pulg. (3 mm) y la distancia entre las marcas de la cuadrícula es de 5 mm (3/16 pulg.).

Para puntadas con una posición de la aguja a la izquierda

(Anchura de la puntada: 0,0 mm)

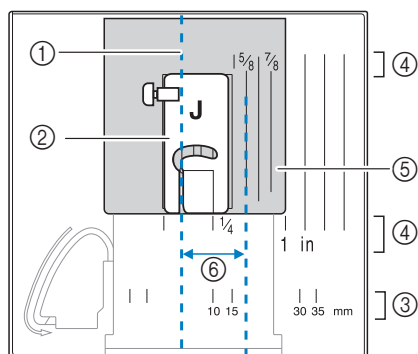

- ① Costura
- ② Pie prensatela
- ③ Milímetros
- ④ Pulgadas
- ⑤ Placa de la aguja
- ⑥ 16 mm (5/8 pulg.)

■ Alinear la tela con el pie para zig-zag "J"

La marca del pie para zig-zag "J" puede utilizarse para coser a unos 5 mm (3/16 pulg.) desde el borde de la tela. Cuando utilice esta función, seleccione una puntada recta y una anchura de puntada de 2,0 mm.

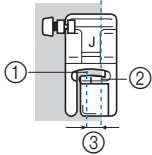

- ① Anchura de puntada de 2,0 mm
- ② Marca
- ③ 5 mm (3/16 pulg.)

Coser distintos tipos de tela

■ Coser telas gruesas

□ Si la tela no cabe debajo del pie prensatela

La palanca del pie prensatela puede levantarse en dos posiciones diferentes. Si la tela no cabe debajo del pie prensatela, por ejemplo al coser telas gruesas para unir las, levante la palanca del pie hasta su posición más elevada para que la tela pueda colocarse debajo del pie prensatela.

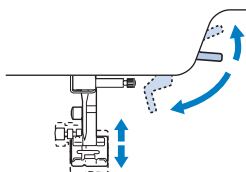

□ Si la tela no avanza

Al coser telas gruesas, como la tela vaquera o los acolchados, es posible que la tela no avance al comienzo de la costura si el pie prensatela no está nivelado, como se muestra a continuación. En tal caso, utilice la patilla de bloqueo del pie prensatela (botón negro situado en la parte izquierda) del pie para zig-zag "J", de forma que el pie permanezca nivelado durante la costura y la tela avance sin problemas.

Si la desalineación del pie prensatela es demasiado grande, coloque una tela o un papel grueso (del mismo grosor que la tela que vaya a coser) debajo del talón del pie prensatela para poder empezar a coser sin problemas.

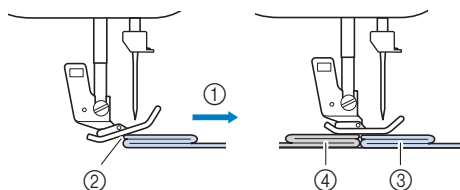

- ① Dirección de la costura
- ② Desalineación
- ③ Tela a coser
- ④ Tela o papel grueso

1 Suba la palanca del pie prensatela.

2 Alinee el principio de la costura y, a continuación, coloque la tela.

3 Con el pie para zig-zag "J" nivelado, mantenga pulsada la patilla de bloqueo del pie prensatela (botón negro situado en la parte izquierda) y baje la palanca del pie prensatela.

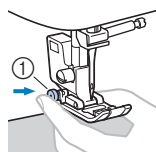

- ① Patilla de bloqueo del pie prensatela (botón negro)

4 Suelte la patilla de bloqueo del pie prensatela (botón negro).

→ El pie prensatela permanecerá nivelado y la tela se deslizará bien.

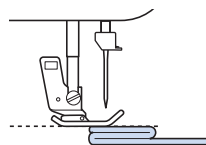

→ Una vez cosida la costura, el pie prensatela volverá a su ángulo original.

⚠ AVISO

- Si se cose una tela de más de 6 mm (15/64 pulg.) de grosor o si se empuja la tela con demasiada fuerza la aguja podría romperse o doblarse.

■ Coser telas finas

Al coser telas finas, las puntadas podrían quedar desalineadas o la tela podría no avanzar correctamente. Si esto ocurre, coloque un papel fino o un material estabilizador debajo de la tela y cóselo junto con la tela. Cuando haya terminado de coser, arranque el papel sobrante.

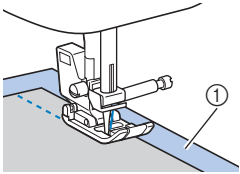

① Material estabilizador o papel

■ Coser telas elásticas

En primer lugar, deberá hilvanar juntas las piezas de tela y, a continuación, coser sin estirar la tela. Si las puntadas quedan desalineadas, coloque el estabilizador de agua no trenzado debajo de la tela y cósalos entre sí.

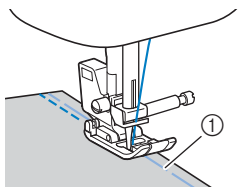

① Hilvanado

Para obtener los mejores resultados al coser tejidos de punto utilice puntadas elásticas. Compruebe también que utiliza una aguja para tejidos de punto (Aguja de punta redonda (color dorado)). Las puntadas recomendadas y sus puntadas se indican a continuación.



* Las puntadas pueden variar dependiendo del modelo. Compruebe las selecciones de puntada en el cuerpo de la máquina y, a continuación, seleccione el número de puntada.

💡 **Nota**

- Cuando use el estabilizador de agua, asegúrese de seguir las instrucciones del fabricante. Es posible que no sea compatible con algunas telas.
-

■ Coser telas de cuero o vinilo

Al coser telas que podrían pegarse al pie prensatela, como las de cuero o vinilo, cambie el pie prensatela por el pie prensatela acompañante* o el pie prensatela antiadherente*.

* Estos artículos se venden por separado; contacte con su distribuidor Brother autorizado.

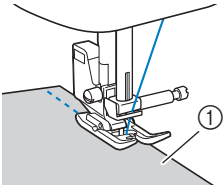

① Cuero

Si la tela de cuero o vinilo se pega a la unidad de cama plana, cosa con un papel de copia o un papel de calco colocado en la parte superior de la unidad de cama plana para que la tela se mueva sin problemas.

Si el papel no cubre la placa de la aguja, no se coserá a la tela.

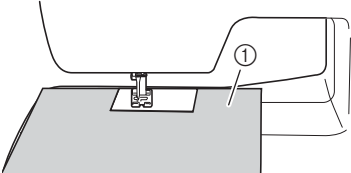

① Papel de copia o papel de calco

💡 Nota

- El pie prensatela acompañante solo se puede utilizar con patrones de puntadas rectas o de zig-zag. No cosa puntadas en reversa con el pie prensatela acompañante.
- Durante la costura con el pie prensatela acompañante, ajuste la velocidad de cosido entre lenta y media.
- Cuando utilice el pie prensatela acompañante, realice una prueba de costura en un retal del mismo cuero o vinilo que va a utilizar en el proyecto, para comprobar que no deja marcas.

■ Coser cintas con cierres de velcro

⚠ AVISO

- Utilice solamente las cintas de cierres de velcro no adhesivos diseñados especialmente para costura. Si se adhiere pegamento a la aguja o a la caja de la bobina, podría producirse una avería.
- Si se cose el cierre de velcro con una aguja fina (65/9-75/11), esta podría romperse o doblarse.

💡 Nota

- Antes de empezar a coser, hilvane juntos la tela y la cinta de cierre de velcro.

Compruebe que la aguja atraviesa el cierre de velcro girando la polea y baje la aguja para introducirla en el cierre de velcro antes de coser. A continuación, cosa el borde de la cinta del cierre de velcro a velocidad lenta.

Si la aguja no atraviesa el cierre de velcro, cámbiela por la aguja para telas más gruesas. Si desea más información, consulte “Combinaciones de tela/hilo/aguja” en el Manual de instrucciones.

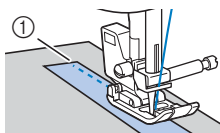

① Borde del cierre de velcro

Coser patrones de puntadas decorativas

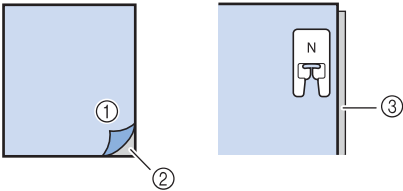
Tela	<p>Cuando cosa en telas elasticas, ligeras o muy trenzadas, coloque un material estabilizador en el revés de la tela. Tambien puede colocar la tela sobre un papel fino, como papel de calco.</p>  <p>① Tela ② Estabilizador ③ Papel fino</p>
Hilo	#50 - #60
Aguja	<p>Con telas ligeras, normales o elasticas: la aguja de punta redonda (color dorado) 90/14 Con telas gruesas: aguja de maquina de coser domestica 90/14</p>

PUNTADAS ÚTILES

Puede consultar la “Tabla de puntadas” en “ <http://s.brother/cmkg/> ”.

AVISO

- **Antes de sustituir el pie prensatela, apague la máquina para evitar lesiones que podrían producirse si se pisara el pedal o se pulsara accidentalmente un botón y la máquina empezara a coser. Para obtener más información acerca de cómo cambiar el pie prensatela, consulte el Manual de instrucciones.**

Puntada básica

Las puntadas rectas se utilizan para las costuras básicas.

1 Hilvane o una con alfileres los trozos de tela.

2 Coloque el pie para zig-zag "J".

3 Seleccione una puntada.



* Las puntadas pueden variar dependiendo del modelo. Compruebe las selecciones de puntada en el cuerpo de la máquina y, a continuación, seleccione el número de puntada.

4 Baje la aguja para insertarla en la tela cuando inicie la puntada.

5 Comience a coser.

- Para obtener más información, consulte "Empezar a coser" en el Manual de instrucciones.
- Si desea información sobre la puntada en reversa/remate, consulte "Coser puntadas en reversa/de remate" en el Manual de instrucciones.

6 Cuando haya terminado la costura, corte el hilo.

- Para obtener más información, consulte "Empezar a coser" en el Manual de instrucciones.



■ Cambiar la posición de la aguja

Puede ajustar la posición de la aguja con puntadas rectas y la costura elástica triple. Si pulsa en lado "+" de las teclas de anchura de la puntada, la aguja se mueve hacia la derecha; si pulsa "-" de las teclas de anchura de la puntada, la aguja se mueve hacia la izquierda.

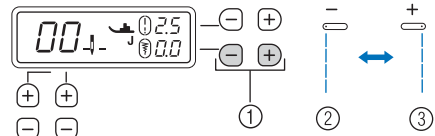

- ① Teclas de anchura de la puntada
- ② Posición de la aguja a la izquierda
- ③ Posición de la aguja a la derecha

Puntadas de sobrehilado

Cosa puntadas de sobrehilado en los bordes de los tejidos cortados para evitar que se deshilachen.

■ Utilizar el pie para sobrehilado "G"

- 1 Coloque el pie para sobrehilado "G".



- 2 Seleccione una puntada.



* Las puntadas pueden variar dependiendo del modelo. Compruebe las selecciones de puntada en el cuerpo de la máquina y, a continuación, seleccione el número de puntada.

⚠ AVISO

- Cuando utilice el pie para sobrehilado "G", seleccione siempre una puntada que pueda utilizarse con dicho pie. Si cose con la puntada incorrecta, la aguja podría chocar contra el pie prensatela, doblándose o dañando el pie prensatela.

- 3 Coloque la tela con el borde contra la guía del pie prensatela y, a continuación, baje la palanca del pie prensatela.

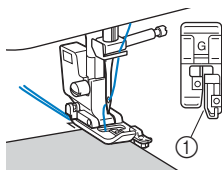

① Guía del pie prensatela

- 4 Gire la polea hacia usted (en el sentido contrario a las agujas del reloj). Compruebe que la aguja no tropiece con el pie prensatela.

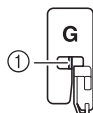

① La aguja no debe tocar la barra central del pie prensatela.

- 5 Cosa colocando el borde de la tela contra la guía del pie prensatela.

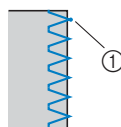

① Punto de entrada de la aguja

⚠ AVISO

- Tire siempre de la tela hacia atrás cuando termine de coser. Si tira de la tela hacia un lado o hacia delante, podría dañar la patilla del pie prensatela.
- Si el hilo se enreda en el pie prensatela, quite el hilo enredado y levante la palanca del pie prensatela para quitar dicho pie. El pie prensatela puede sufrir daños si lo levanta con hilo enredado.

- 6 Para dejar de coser cuando haya terminado, levante el pie prensatela y la aguja para retirar la tela situada debajo del pie prensatela, tirando de ella hacia la parte posterior de la máquina.

■ Utilizar el pie para zig-zag “J”

1 Coloque el pie para zig-zag “J”.

2 Seleccione una puntada.



* Las puntadas pueden variar dependiendo del modelo. Compruebe las selecciones de puntada en el cuerpo de la máquina y, a continuación, seleccione el número de puntada.

3 Cosa a lo largo del borde de la tela, haciendo que la aguja salga fuera del borde, por la derecha.

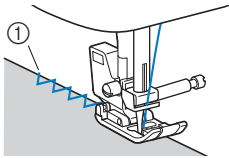

① Punto de entrada de la aguja

Puntada invisible para dobladillo

Asegure el borde inferior de faldas y pantalones con un dobladillo invisible.

Recuerde

- Cuando las piezas cilíndricas son demasiado pequeñas para introducirlas en el brazo o son demasiado cortas, la tela no avanzará y los resultados podrían no ser los deseados.

1 Dele la vuelta a la falda o los pantalones.

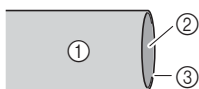

- ① Revés de la tela
- ② Lado derecho de la tela
- ③ Borde inferior de la tela

2 Doble el borde inferior de la tela a la longitud deseada para el dobladillo y luego presiónela.

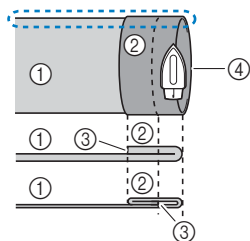

<Tela gruesa>

<Tela normal>

<Perspectiva desde el lateral>

- ① Revés de la tela
- ② Lado derecho de la tela
- ③ Borde inferior de la tela
- ④ Longitud deseada para el dobladillo

3 Con una tiza de sastre, haga una marca sobre la tela de unos 5 mm (3/16 pulg.) desde el borde de la tela y, a continuación, hilvánela.

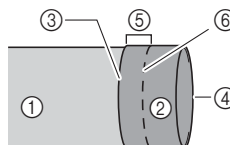

<Perspectiva desde el lateral>

- ① Revés de la tela
- ② Lado derecho de la tela
- ③ Borde inferior de la tela
- ④ Longitud deseada para el dobladillo
- ⑤ 5 mm (3/16 pulg.)
- ⑥ Hilvanado

4 Doble la tela por la línea de hilvanado.

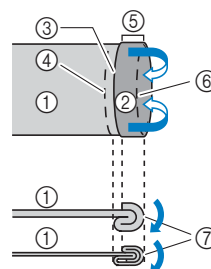

<Tela gruesa>

<Tela normal>

<Perspectiva desde el lateral>

- ① Revés de la tela
- ② Lado derecho de la tela
- ③ Borde inferior de la tela
- ④ Longitud deseada para el dobladillo
- ⑤ 5 mm (3/16 pulg.)
- ⑥ Hilvanado
- ⑦ Punto de hilvanado

- 5** Desdoble el borde de la tela y colóquela con el revés hacia arriba.

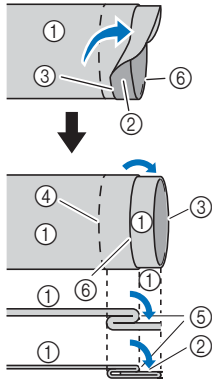

<Tela gruesa>

<Tela normal>

<Perspectiva desde el lateral>

- ① Revés de la tela
- ② Lado derecho de la tela
- ③ Borde de la tela
- ④ Borde del dobladillo deseado
- ⑤ Punto de hilvanado
- ⑥ Hilvanado

- 6** Coloque la prensatela de puntada invisible "R".

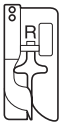

- 7** Seleccione una puntada.



* Las puntadas pueden variar dependiendo del modelo. Compruebe las selecciones de puntada en el cuerpo de la máquina y, a continuación, seleccione el número de puntada.

- 8** Extraiga la unidad de cama plana para utilizar el brazo libre.

- 9** Introduzca la prenda que desea coser en el brazo libre, asegúrese de que la tela avanza correctamente y, a continuación, comience a coser.

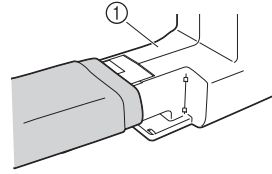

① Brazo libre

- 10** Coloque la tela con el borde del dobladillo doblado contra la guía del pie prensatela y, a continuación, baje la palanca del pie prensatela.

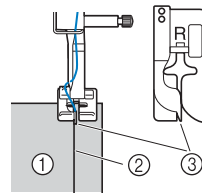

- ① Revés de la tela
- ② Pliegue del dobladillo
- ③ Guía del pie prensatela

- 11** Ajuste la anchura de la puntada hasta que la aguja llegue ligeramente hasta el pliegue del dobladillo.

Si desea obtener información detallada acerca del ancho de la puntada, consulte el Manual de instrucciones.

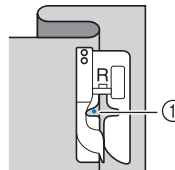

① Punto de entrada de la aguja

Cuando cambie el punto de entrada de la aguja, suba la aguja y luego cambie la anchura de la puntada.

- * Para realizar pequeños ajustes en el punto de entrada de la aguja, ajuste la configuración de la anchura de la puntada. (El ajuste de la anchura de la puntada no se indica ni milímetros ni en pulgadas.)

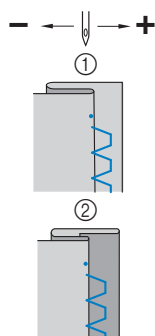

- ① Tela gruesa
- ② Tela normal

Recuerde

- No es posible coser puntadas invisibles para dobladillo si el punto de entrada de la aguja a la izquierda no alcanza el doblez. Si la aguja alcanza demasiada tela de la parte doblada, no se podrá desdoblar la tela y la costura visible en el derecho de la tela será demasiado larga, dejando un acabado poco bonito.

12 Cosa colocando el pliegue del dobladillo contra la guía del pie prensatela.

13 Para dejar de coser cuando haya terminado, levante el pie prensatela y la aguja para retirar la tela situada debajo del pie prensatela, tirando de ella hacia la parte posterior de la máquina.

Nota

- Tire siempre de la tela hacia la parte posterior de la máquina después de coser. Si tira de la tela hacia un lado o hacia delante, podría dañar el pie prensatela.

14 Quite la puntada de hilvanado y gire la tela de forma que el derecho quede hacia fuera.

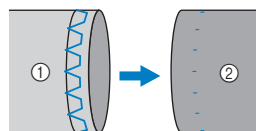

- ① Revés de la tela
- ② Lado derecho de la tela

Costura de ojales

La longitud máxima del ojal es de unos 28 mm (1-1/8 pulg.) (diámetro + grosor del botón).

Los ojales se cosen desde la parte delantera del pie prensatela hacia la trasera, como se muestra a continuación.

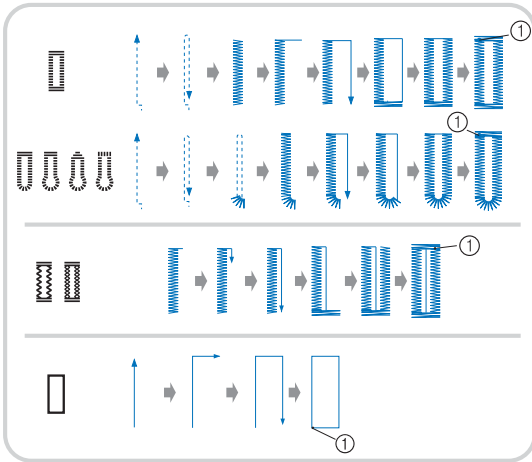

① Costura de remate

* Las puntadas pueden variar dependiendo del modelo. Compruebe las selecciones de puntada en el cuerpo de la máquina y, a continuación, seleccione el número de puntada.

A continuación se enumeran los nombres de las piezas del pie para ojales "A", utilizado para crear ojales.

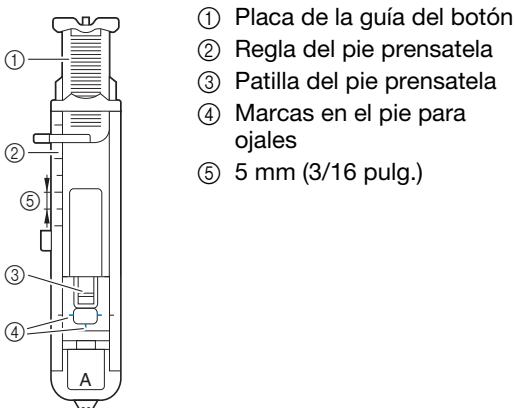

- ① Placa de la guía del botón
- ② Regla del pie prensatela
- ③ Patilla del pie prensatela
- ④ Marcas en el pie para ojales
- ⑤ 5 mm (3/16 pulg.)

💡 Nota

- Antes de coser un ojal, compruebe la longitud y la anchura de la puntada cosiendo un ojal de prueba en un retal de la misma tela que vaya a utilizar en su proyecto.

1 Con un trozo de tiza, marque sobre la tela la posición y la longitud del ojal.

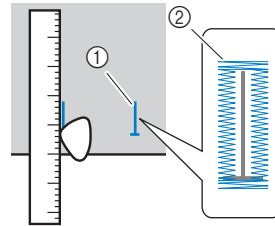

- ① Marcas sobre la tela
- ② Costura de ojales

2 Saque la placa de la guía del botón del pie para ojales "A" e introduzca el botón que se va a utilizar en el ojal.

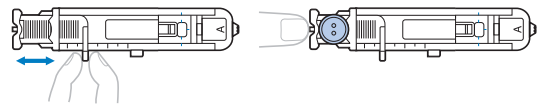

*** Si el botón no encaja en la placa de la guía del botón**

Suma el diámetro y el grosor del botón, y ajuste la placa de la guía del botón con el valor resultante. (La distancia entre las marcas de la escala del pie prensatela es de 5 mm (3/16 pulg.))

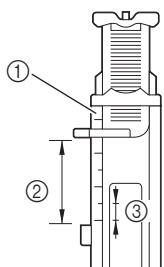

- ① Regla del pie prensatela
- ② Longitud del ojal (diámetro + grosor del botón)
- ③ 5 mm (3/16 pulg.)

Ejemplo: Para un botón con un diámetro de 15 mm (9/16 pulg.) y un grosor de 10 mm (3/8 pulg.), la placa de la guía del botón deberá ajustarse a 25 mm (1 pulg.) en la escala.

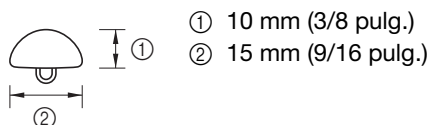

→El tamaño del ojal ha sido ajustado.

3 Coloque el pie para ojales "A".

Antes de acoplar el pie para ojales "A", pase el hilo superior por debajo del pie prensatela, a través del orificio.

4 Seleccione una puntada.



* Las puntadas pueden variar dependiendo del modelo. Compruebe las selecciones de puntada en el cuerpo de la máquina y, a continuación, seleccione el número de puntada.

5 Coloque la tela haciendo que la parte frontal de la marca del ojal coincida con las marcas rojas en los lados del pie para ojales y baje la palanca del pie prensatela.

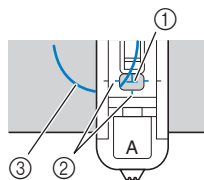

- ① Marca sobre la tela (frontal)
- ② Marcas rojas en el pie para ojales
- ③ Hilo superior

Nota

• Al bajar el pie prensatela, no apriete la parte delantera del pie prensatela; en caso contrario, la barra de remate no se coserá en el tamaño adecuado.

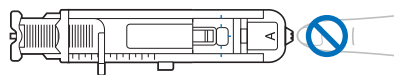

6 Baje al máximo la palanca para ojales.

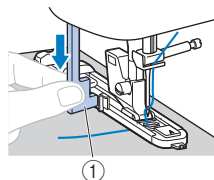

- ① Palanca para ojales

La palanca para ojales quedará detrás del soporte en el pie para ojales.

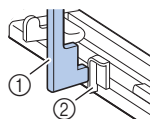

- ① Palanca para ojales
- ② Soporte

- 7** Sujete suavemente el extremo del hilo superior con la mano izquierda y comience a coser.

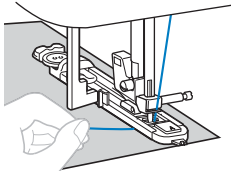

→ Cuando termine de coser, la máquina coserá automáticamente puntadas de remate y se detendrá.

- 8** Levante la aguja y el pie prensatela, retire la tela y, a continuación, corte los hilos.

- 9** Levante la palanca para ojales colocándola en su posición original.

- 10** Inserte un alfiler atravesando la parte interior de una de las barras de remate al final de la costura del ojal para evitar que se corte la costura.

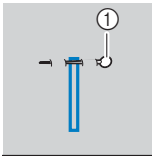

① Patilla

- 11** Utilice el abreojales para cortar en dirección a la patilla y abra el ojal.

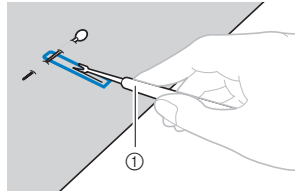

① Abreojales

Para ojales de ojo de cerradura, utilice el lápiz calador para realizar un orificio en el extremo redondo del ojal y, a continuación, use el abreojales para abrir el ojal.

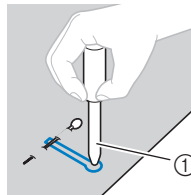

① Lápiz calador

- Cuando utilice el lápiz calador, coloque debajo de la tela un papel grueso o cualquier otra hoja protectora antes de realizar el orificio.

⚠ AVISO

- Al usar el abreojales para abrir el ojal, no ponga las manos en la dirección del corte, pues el abreojales podría resbalar y provocar lesiones.
- No utilice el abreojales para otros fines distintos a los que está destinado.

■ **Coser ojales en telas elásticas**

Disponible en los modelos con las siguientes puntadas.



Utilice hilo galón para coser ojales en telas elásticas.

- 1** Enganche el hilo galón en la parte del pie para ojales "A" que se indica en la ilustración.

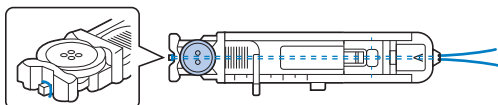

- 2** Entrará en las ranuras, luego átelo con un nudo flojo.

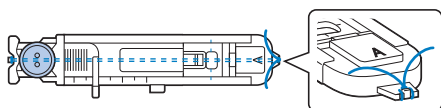

- 3** Coloque el pie para ojales "A".

- 4** Seleccione una puntada.



* Las puntadas pueden variar dependiendo del modelo. Compruebe las selecciones de puntada en el cuerpo de la máquina y, a continuación, seleccione el número de puntada.

- 5** Ajuste la anchura de la puntada al grosor del hilo galón.

- 6** Baje la palanca del pie prensatela y la palanca para ojales, y empiece a coser.

- 7** Cuando haya terminado la costura, tire suavemente del hilo galón para que no queden hilos sueltos.

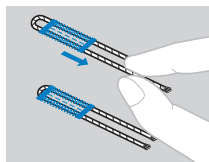

- 8** Utilice una aguja de coser a mano para sacar el hilo galón por el revés de la tela y haga un nudo.

Coser botones (para modelos equipados con un pie especial para botones "M")

Los botones pueden coserse con la máquina. Se pueden colocar botones con dos o cuatro orificios.

- 1 Calcule la distancia entre los orificios del botón que va a colocar.



- 2 Suba la palanca del pie prensatela y mueva el selector de posición de dientes de arrastre, situado en la base posterior de la máquina, hacia (hacia la izquierda según se mira desde la parte posterior de la máquina).

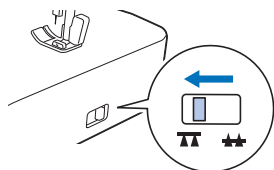

→ Los dientes de arrastre están bajados.

- 3 Coloque el pie especial para botones "M".

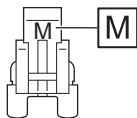

- 4 Seleccione la puntada de zig-zag.



* Compruebe el número de puntada en el cuerpo de la máquina y ajuste la máquina para esa puntada.

- 5 Ajuste la anchura de la puntada de manera que coincida con la distancia entre los orificios del botón.

- 6 Coloque el botón en la posición donde se coserá y baje la palanca del pie prensatela.

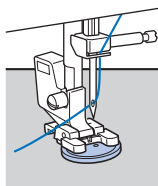

- Cuando cosa botones con cuatro orificios, cosa primero los dos orificios que estén más cerca de usted. A continuación, deslice el botón de manera que la aguja penetre en los dos agujeros cercanos a la parte trasera de la máquina y cóselos del mismo modo.

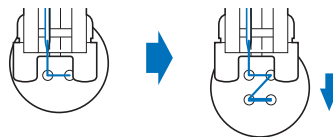

- 7 Gire la polea hacia usted (en el sentido contrario a las agujas del reloj) para comprobar que la aguja penetra correctamente en los dos orificios del botón.

Si parece que la aguja choca con el botón, calcule de nuevo la distancia entre los orificios del botón. Ajuste la anchura de la puntada a la distancia entre los orificios del botón.

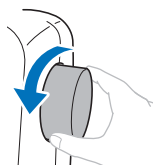

⚠ AVISO

- Al coser, compruebe que la aguja no entre en contacto con el botón, ya que podría romperse o doblarse.

8 Cosa unas 10 puntadas a baja velocidad.

(Para los modelos equipados con el control de velocidad manual en la máquina)

Ajuste el control de velocidad manual hacia la izquierda para que la velocidad sea lenta.

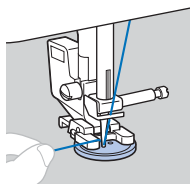

9 Con unas tijeras corte el hilo superior y el hilo de la bobina al comienzo de la costura.

Saque el hilo superior al terminar la costura por el revés de la tela y anúdelo al hilo de la bobina.

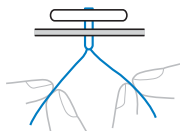

10 Cuando haya terminado de colocar el botón, mueva el selector de posición de dientes de arrastre hacia ▲▲ (hacia la derecha según se mira desde la parte posterior de la máquina) y gire la polea para subir los dientes de arrastre.

 **Recuerde**

- Los dientes de arrastre se levantan cuando se reinicia la costura.
-

Colocar cremalleras

■ Colocar una cremallera centrada

Se cosen las puntadas sobre ambos trozos de tela revés contra revés.

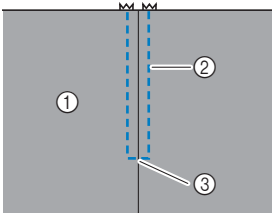

- ① Lado derecho de la tela
- ② Puntadas
- ③ Extremo de la abertura de la cremallera

1 Coloque el pie para zig-zag "J".

2 Cosa puntadas rectas hasta la abertura de la cremallera.

Una vez haya llegado a la abertura de la cremallera, cosa puntadas en reversa colocando las partes del derecho de ambas telas una frente a la otra.

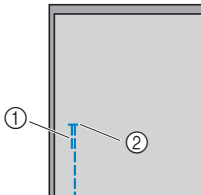

- ① Puntadas en reversa
- ② Extremo de la abertura de la cremallera

3 Hilvane la tela desde la abertura de la cremallera hasta el borde de la tela.

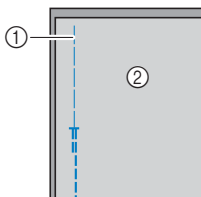

- ① Costura de hilvanado
- ② Revés de la tela

4 Presione para abrir el margen de costura desde el revés de la tela.

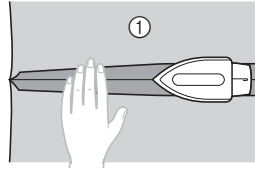

- ① Revés de la tela

5 Alinee la costura con el centro de la cremallera y, a continuación, hilvane la cremallera en su posición según el margen de costura.

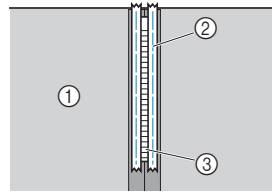

- ① Revés de la tela
- ② Costura de hilvanado
- ③ Cremallera

6 Retire unos 5 cm (2 pulg.) desde el extremo de hilvanado en el exterior.

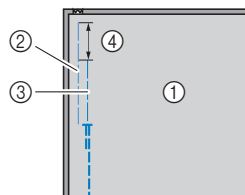

- ① Revés de la tela
- ② Hilvanado de la cremallera
- ③ Hilvanado exterior
- ④ 5 cm (2 pulg.)

- 7** Coloque el soporte del pie prensatela en la patilla derecha del pie para cremalleras "I".

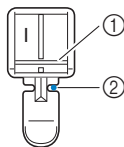

- ① Patilla de la derecha
- ② Punto de entrada de la aguja

- 8** Seleccione la puntada recta (posición media (central) de la aguja).



- * Compruebe el número de puntada en el cuerpo de la máquina y ajuste la máquina para esa puntada.

⚠ AVISO

- Cuando utilice el pie para cremalleras "I", seleccione siempre la puntada recta (posición media (central) de la aguja) y gire lentamente la polea hacia usted (en el sentido contrario a las agujas del reloj) para comprobar que la aguja no toca el pie prensatela. Si se selecciona otro tipo de puntada o la aguja golpea el pie prensatela, esta podría romperse o doblarse.

- 9** Cosa pespunte alrededor de la cremallera.

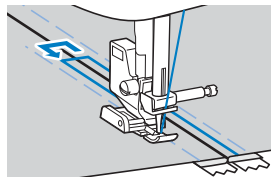
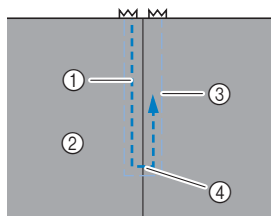

- ① Puntadas
- ② Lado derecho de la tela
- ③ Costura de hilvanado
- ④ Extremo de la abertura de la cremallera

⚠ AVISO

- Al coser, compruebe que la aguja no entre en contacto con la cremallera, ya que podría romperse o doblarse.

📖 Recuerde

- Si el pie prensatela entra en contacto con el riel de la cremallera, deje la aguja bajada (en la tela) y levante el pie prensatela. Después de mover el riel para que no toque el pie prensatela, baje el pie y continúe cosiendo.

- 10** Quite los hilvanos.

Puntadas de aplique, patchwork y acolchados

■ Puntadas para aplique

- 1 Hilvane o encole la pieza de aplique a la tela base para sujetarla.

Nota

- Si se va a utilizar pegamento para sujetar el aplique en la tela, no aplique pegamento en zonas que se coserán con la máquina. Si el pegamento queda adherido a la aguja o la caja de la bobina, la máquina podría averiarse.

- 2 Coloque el pie para zig-zag "J".

- 3 Seleccione una puntada.

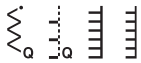

- * Las puntadas pueden variar dependiendo del modelo. Compruebe las selecciones de puntada en el cuerpo de la máquina y, a continuación, seleccione el número de puntada.
- * Cuando ninguna de las puntadas anteriores esté disponible, seleccione "  " y al principio y al final de la costura, tire del hilo superior por el revés de la tela y, a continuación, haga un nudo atándolo con el hilo de la bobina.
- * No utilice la costura en reversa ni la puntada en reversa/remate automática.

- 4 Gire la polea hacia usted (en el sentido contrario a las agujas del reloj) y empiece a coser alrededor del borde del aplique, comprobando que la aguja entra justo en el exterior del aplique.

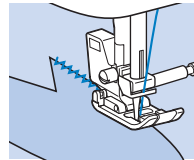

Cuando ciosa alrededor de las esquinas, pare la máquina con la aguja dentro de la tela justo fuera del borde del aplique, levante la palanca del pie prensatela y gire la tela como corresponda para cambiar la dirección de costura.

■ **Puntadas patchwork (acolchado de fantasía)**

1 Doble el borde de la pieza de tela superior y colóquela sobre la pieza base.

2 Coloque el pie para zig-zag “J”.

3 Seleccione una puntada.

- Las puntadas mostradas a continuación son ejemplos. Seleccione la puntada que desee.



- * Las puntadas pueden variar dependiendo del modelo. Compruebe las selecciones de puntada en el cuerpo de la máquina y, a continuación, seleccione el número de puntada.

4 Cosa las dos piezas de tela de forma que el patrón de puntada abarque ambas piezas.

Utilice alfileres si fuera necesario.

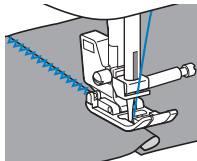

⚠ AVISO

- No cosa encima de los alfileres.

■ Remiendos

“Remendar” es coser dos trozos de tela uniéndolos. Los trozos de tela deberán cortarse con un margen de costura de 6,5 mm (1/4 pulg.).

Cosa una puntada recta para remendar a 6,5 mm (1/4 pulg.) de distancia a la derecha o izquierda del pie prensatela.

1 Hilvane o sujete con alfileres el margen de costura de la tela que desea remendar.

2 Coloque el pie para zig-zag “J”.

3 Seleccione una puntada.



* Compruebe el número de puntada en el cuerpo de la máquina y ajuste la máquina para esa puntada.

4 Cosa alineando el lado del pie prensatela con el borde de la tela.

□ **Para un margen de costura a la derecha**

Alinee el borde de la tela con el lado derecho del pie prensatela y, a continuación, ajuste la anchura de la puntada de 5,5 mm (7/32 pulg.) y coser

utilizando la puntada .

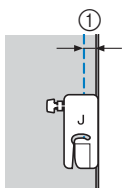

① 6,5 mm (1/4 pulg.)

□ **Para un margen de costura a la izquierda**

Alinee el lado izquierdo del pie prensatela con el borde de la tela, seleccione una anchura de puntada de 1,5 mm (1/16 pulg.)

y cosa utilizando una puntada .

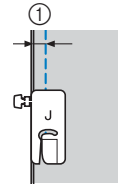

① 6,5 mm (1/4 pulg.)

Recuerde

- Para cambiar la anchura del margen de costura (posición de la aguja), ajuste la anchura de la puntada. Para obtener más información, consulte “Ajustar la longitud y anchura de la puntada” en el Manual de instrucciones y “Coser con un margen de costura regular” en la página 7.

■ Acolchado

La operación de colocar un relleno entre las capas superior e inferior de una tela se denomina "acolchado". Los acolchados pueden coserse fácilmente utilizando el prensatela acompañante* y el soporte de prensatelas de pespunte*.

* Estos artículos se venden por separado; contacte con su distribuidor Brother autorizado.

💡 Nota

- Enhebre la aguja a mano cuando utilice el prensatela acompañante, o bien coloque solo dicho prensatela después de enhebrar la aguja con el enhebrador.
- Cuando trabaje con acolchados, utilice una aguja para máquina de coser doméstica de 90/14.
- El prensatela acompañante solo se puede utilizar con patrones de puntadas rectas o de zig-zag. No cosa puntadas en reversa con el prensatela acompañante.
- Durante la costura con el prensatela acompañante, ajuste la velocidad de cosido entre lenta y media.
- Cuando utilice el prensatela acompañante, realice una prueba de costura en un retal de la misma tela que vaya a utilizar en el proyecto.

1 Hilvane la tela que desee acolchar.

2 Retire el pie prensatela y su soporte.

- Para obtener más información, consulte "Sustituir el pie prensatela" en el Manual de instrucciones.

3 Enganche la horca de conexión del prensatela acompañante al tornillo de la presilla de la aguja.

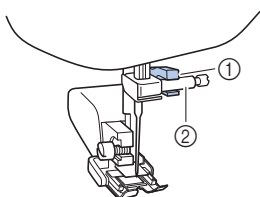

- ① Horca de conexión
- ② Tornillo de la presilla de la aguja

4 Baje la palanca del pie prensatela y apriete el tornillo del soporte del pie prensatela con el destornillador.

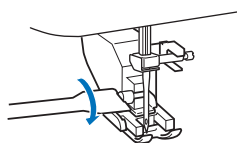

⚠ AVISO

- Compruebe que aprieta firmemente los tornillos con el destornillador; en caso contrario, la aguja podría golpear el pie prensatela y romperse o doblarse.
- Antes de empezar a coser, gire lentamente la polea hacia usted (en el sentido contrario a las agujas del reloj) y compruebe que la aguja no golpea el pie prensatela. Si la aguja golpea el pie prensatela, podría romperse o doblarse.

5 Seleccione una puntada.



- * Las puntadas pueden variar dependiendo del modelo. Compruebe las selecciones de puntada en el cuerpo de la máquina y, a continuación, seleccione el número de puntada.
- * Cuando ninguna de las puntadas anteriores esté disponible, seleccione "  " y al principio y al final de la costura, tire del hilo superior por el revés de la tela y, a continuación, haga un nudo atándolo con el hilo de la bobina.
- * No utilice la costura en reversa ni la puntada en reversa/remate automática.

- 6** Coloque una mano a cada lado del pie prensatela y guíe el tejido uniformemente durante la costura.

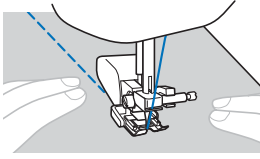

- Utilizar el soporte de prensatelas de respunte (se vende por separado)**
Utilice el soporte de prensatelas de respunte para coser puntadas paralelas con un espacio igual entre ellas.

- 1** Introduzca la base del soporte de prensatelas de respunte en el orificio situado en la parte trasera del prensatela acompañante o del soporte del pie prensatela.

- Prensatela acompañante**

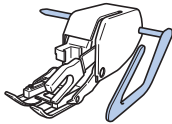

- Soporte del pie prensatela**

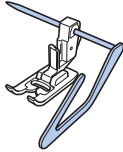

- 2** Ajuste la base del soporte de prensatelas de respunte de manera que la base quede alineada con la costura que ya se ha cosido.

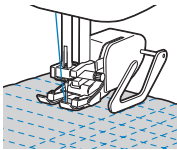

■ Acolchado libre

Se recomienda colocar el pedal y coser a una velocidad uniforme.

(Para los modelos equipados con el control de velocidad manual en la máquina)

Puede ajustar la velocidad de costura con el control de velocidad manual en la máquina.

⚠ AVISO

- Con el acolchado libre, controle la velocidad de arrastre de la tela para que coincida con la velocidad de la costura. Si la tela se mueve más rápido que la costura, la aguja podría romperse o la máquina podría averiarse.

El prensatela de acolchado* sirve para realizar el acolchado libre con puntadas de zig-zag o decorativas, o bien para el acolchado libre de líneas rectas en telas con un grosor irregular.

* Estos artículos se venden por separado; contacte con su distribuidor Brother autorizado.

□ Prensatela de acolchado

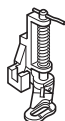

- 1 Mueva el selector de posición de dientes de arrastre (situada en la base de la parte posterior de la máquina) hacia (hacia la izquierda según se mira desde la parte posterior de la máquina).

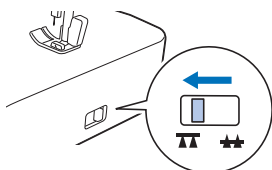

→ Los dientes de arrastre están bajados.

2 Seleccione una puntada.



- * Las puntadas pueden variar dependiendo del modelo. Compruebe las selecciones de puntada en el cuerpo de la máquina y, a continuación, seleccione el número de puntada.
- * Cuando ninguna de las puntadas anteriores esté disponible, seleccione “

3 Retire el pie prensatela y su soporte.

- Cuando extraiga el soporte del pie prensatela, apague la máquina. Para obtener más información, consulte el Manual de instrucciones.

- 4 Coloque el prensatela de acolchado situando la patilla de dicho prensatela encima del tornillo de la presilla de la aguja y alineando el lado inferior izquierdo del prensatela y la barra del pie prensatela.

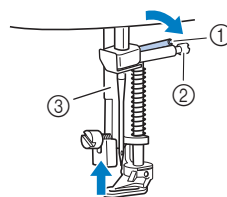

- 1 Patilla
- 2 Tornillo de la presilla de la aguja
- 3 Barra del pie prensatela

💡 Nota

- Asegúrese de que el prensatela de acolchado no está inclinado.

- 5** Coloque en su sitio el prensatela de acolchado con la mano derecha y, a continuación, apriete con la mano izquierda el tornillo del soporte del pie prensatela utilizando el destornillador.

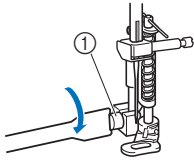

① Tornillo del soporte del pie prensatela

⚠ AVISO

- Asegúrese de haber apretado bien los tornillos con el destornillador incluido. De lo contrario, la aguja podría chocar contra el prensatela de acolchado y romperse o doblarse.

- 6** Sujete suavemente con las dos manos la tela para tensarla y luego muévala a un mismo ritmo para coser puntadas uniformes con una longitud aproximada de 2,0 a 2,5 mm (aprox. de 1/16 a 3/32 pulg.).

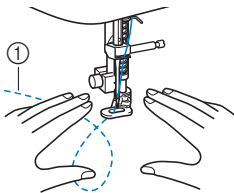

① Puntada

- 7** Cuando termine de coser, mueva la palanca del selector de posición de dientes de arrastre hacia **▲▲** (hacia la derecha según se mira desde la parte posterior de la máquina) y gire la polea para subir los dientes de arrastre.

Otras aplicaciones de costura

■ Colocar gomas elásticas

Cuando se cosa una goma al puño o la cintura de una prenda de vestir, las dimensiones del acabado serán las de la goma estirada. Por lo tanto, es necesario utilizar una goma con la longitud adecuada.

1 Sujete con alfileres la goma al revés de la tela.

Una con alfileres la goma a la tela para asegurarse de que queda colocada de manera uniforme.

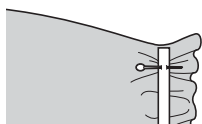

2 Coloque el pie para zig-zag "J".

3 Seleccione una puntada.



* Compruebe el número de puntada en el cuerpo de la máquina y ajuste la máquina para esa puntada.

4 Estire la goma para coserla a la tela de forma que alcance la misma longitud que la tela.

Tire de la tela por detrás del pie prensatela con la mano izquierda y utilice la mano derecha para tirar de la tela desde el alfiler más cercano a la parte delantera del pie prensatela.

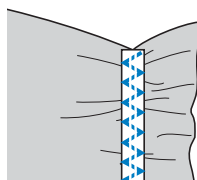
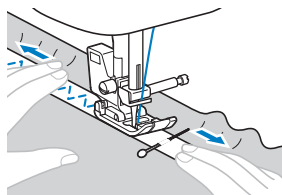

⚠ AVISO

- Al coser, compruebe que la aguja no entre en contacto con los alfileres, ya que podría romperse o doblarse.

■ Costura de barras de remate

Disponible en los modelos con la siguiente puntada.



Las barras de remate se emplean para reforzar los puntos sometidos a mayor tensión, como las esquinas de los bolsillos y las aberturas.

A continuación se muestra un ejemplo de cómo coser barras de remate en las esquinas de bolsillos.

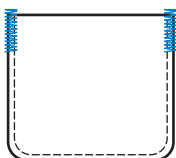

1 Especifique la longitud para la barra de remate.

Ajuste la placa de la guía del botón en el pie para ojales "A" con la longitud de la barra de remate. (La distancia entre las marcas de la escala del pie prensatela es de 5 mm (3/16 pulg.).)

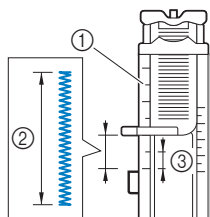

- ① Regla del pie prensatela
- ② Longitud de la barra de remate
- ③ 5 mm (3/16 pulg.)

- Se pueden coser barras de remate con una longitud máxima de alrededor de 28 mm (1-1/8 pulg.).

2 Coloque el pie para ojales "A".

Antes de colocar el pie para ojales "A", pase el hilo superior por debajo del pie prensatela a través del orificio.

3 Seleccione una puntada.



- * Compruebe el número de puntada en el cuerpo de la máquina y ajuste la máquina para esa puntada.

4 Coloque el tejido con la abertura del bolsillo hacia usted, y a continuación baje la palanca del pie prensatela de manera que el punto de entrada de la aguja esté a 2 mm (1/16 pulg.) frente a la abertura del bolsillo.

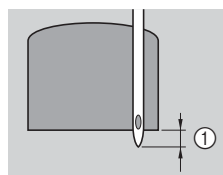

- ① 2 mm (1/16 pulg.)

5 Baje al máximo la palanca para ojales.

6 Sujete suavemente el extremo del hilo superior con la mano izquierda y comience a coser.

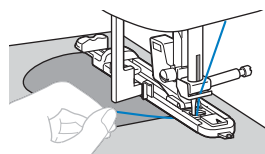

7 Una vez finalizada la costura, levante la palanca del pie prensatela, quite la tela y corte los hilos.

8 Levante la palanca para ojales colocándola en su posición original.

■ Vainicas

Disponible en los modelos con las siguientes puntadas.



“Vainica” es la costura que se realiza para unir una costura abierta. Se utiliza en blusas y en ropa para niños. La puntada es más decorativa cuando se utiliza un hilo más grueso.

- 1** Utilice una plancha para doblar los dos trozos de tela por sus costuras.
- 2** Hilvane los dos trozos de tela, dejando una separación de alrededor de 4 mm (3/16 pulg.), a un papel fino o a una hoja de un estabilizador de agua.
Si dibuja una línea en el centro del papel fino o el estabilizador de agua, la costura será más fácil.

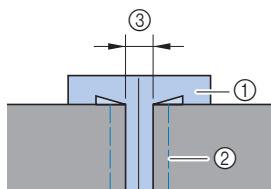

- ① Papel fino o estabilizador de agua
- ② Costura de hilvanado
- ③ 4 mm (3/16 pulg.)

- 3** Coloque el pie para zig-zag “J”.
- 4** Seleccione una puntada.



* Las puntadas pueden variar dependiendo del modelo. Compruebe las selecciones de puntada en el cuerpo de la máquina y, a continuación, seleccione el número de puntada.

- 5** Ajuste la anchura de la puntada a 7,0 mm (1/4 pulg.).

- 6** Cosa con el centro del pie prensatela alineado con el centro de las dos piezas de tela.

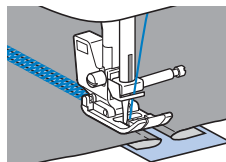
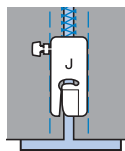

- 7** Cuando haya terminado la costura, retire el papel.

■ Puntada de festón

Disponible en los modelos con la siguiente puntada.



El “festón” es un patrón de puntada ondulado repetido y con forma de concha. Se utiliza en los cuellos de blusas y para decorar los bordes de los proyectos.

1 Coloque el pie para monogramas “N”.

2 Seleccione una puntada.



* Compruebe el número de puntada en el cuerpo de la máquina y ajuste la máquina para esa puntada.

3 Cosa puntadas a lo largo del borde de la tela, asegurándose de no coser directamente sobre el borde mismo de la tela.

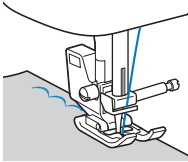

4 Recorte alrededor de las puntadas.

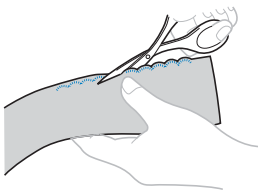

- Tenga cuidado de no cortar las puntadas.

■ Smocking

Disponible en los modelos con las siguientes puntadas.



La “smocking” es una puntada decorativa que se crea cosiendo o bordando sobre fruncidos. Se utiliza para decorar la parte delantera de blusas y puños.

La puntada de smocking proporciona textura y elasticidad a la tela.

- 1** Coloque el pie para zig-zag “J”.
- 2** Seleccione la puntada recta y, a continuación, ajuste la longitud de la puntada a 4,0 mm (3/16 pulg.) y afloje la tensión del hilo.
- 3** Cosa puntadas paralelas a intervalos de 1 cm (3/8 pulg.) y tire de los hilos de la bobina para crear fruncidos.

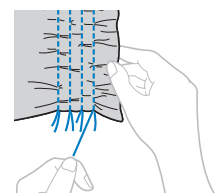
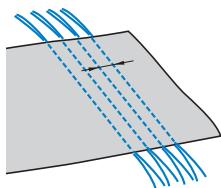

Alise los fruncidos con la plancha.

- 4** Seleccione una puntada.



* Las puntadas pueden variar dependiendo del modelo. Compruebe las selecciones de puntada en el cuerpo de la máquina y, a continuación, seleccione el número de puntada.

- 5** Cosa entre las puntadas rectas y tire de los hilos de las puntadas rectas.

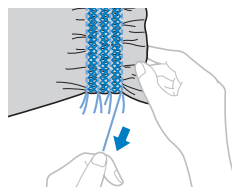
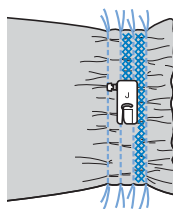

■ Puntada de concha

Disponible en los modelos con la siguiente puntada.



Los fruncidos en forma de concha se llaman “fruncidos de concha”. Se utilizan para decorar bordes, la parte delantera de blusas y puños de tela fina.

- 1 **Dibuje líneas equidistantes a lo largo del sesgo y pliegue la tela por las líneas.**

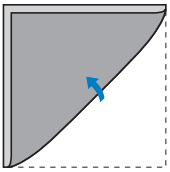

- 2 **Coloque el pie para zig-zag “J”.**

- 3 **Seleccione una puntada y aumente la tensión del hilo.**



* Compruebe el número de puntada en el cuerpo de la máquina y ajuste la máquina para esa puntada.

- 4 **Cosa asegurándose de que la aguja se inserta ligeramente fuera del borde de la tela.**

Siga doblando la tela por la línea de pliegue en pliegue, y luego empiece la costura.

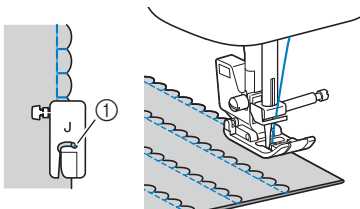

① Punto de entrada de la aguja

- 5 **Cuando haya terminado la costura, quite la tela. Desdoble la tela y planche los pliegues por un lado.**

■ Costura de unión

Disponible en los modelos con las siguientes puntadas.



Las puntadas de unión decorativas se pueden coser sobre el margen de costura de los trozos de tela unidos. Se utiliza en el acolchado de fantasía.

- 1** Coloque el pie para zig-zag “J”.
- 2** Una los derechos de las dos piezas de tela y luego abra los márgenes de costura.
- 3** Seleccione una puntada.



* Las puntadas pueden variar dependiendo del modelo. Compruebe las selecciones de puntada en el cuerpo de la máquina y, a continuación, seleccione el número de puntada.

- 4** Dele la vuelta a la tela de manera que el derecho quede hacia arriba y cosa sobre la costura con el centro del pie prensatela alineado con la costura.

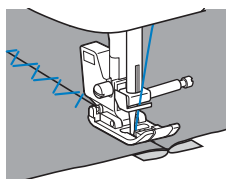

■ Puntadas de broches y adornos

(para los modelos equipados con el pie para monogramas "N")

Al coser con la aguja bastidor, la aguja realiza orificios más grandes, creando una puntada decorativa parecida al encaje. Esta puntada se utiliza para decorar dobladillos y manteles sobre telas finas, medianas y onduladas.

1 Coloque la aguja bastidor.



- Utilice una aguja bastidor 130/705H 100/16.
- Si desea información sobre cómo cambiar la aguja, consulte el Manual de instrucciones.
- No se puede utilizar el enhebrador con la aguja bastidor, pues podría provocar averías en la máquina. Pase con la mano el hilo a través del ojo de la aguja desde la parte delantera hacia la trasera.

2 Coloque el pie para monogramas "N".

3 Seleccione una puntada.



- * Las puntadas pueden variar dependiendo del modelo. Compruebe las selecciones de puntada en el cuerpo de la máquina y, a continuación, seleccione el número de puntada.

⚠ AVISO

- Al coser con la aguja bastidor, ajuste la anchura de la puntada a 6,0 mm (15/64 pulg.) o menos, de lo contrario la aguja podría romperse o doblarse.
- Después de ajustar la anchura de la puntada, gire lentamente la polea hacia usted (en el sentido contrario a las agujas del reloj) y compruebe que la aguja no choca con el pie prensatela. Si la aguja golpea el pie prensatela, podría romperse o doblarse.

4 Comience a coser.

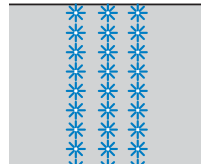

REALIZAR AJUSTES

(Disponible en modelos con más de 25 puntadas.)

El patrón de puntada puede en ocasiones resultar deficiente, según el tipo y grosor de la tela, el material estabilizador empleado, la velocidad de cosido, etc. Si la costura no es del todo correcta, realice algunas puntadas de prueba en las mismas condiciones que si se tratase de una costura real; además, ajuste el patrón de puntada como se explica a continuación. Si el resultado del patrón de puntada no es satisfactorio, aún después de haber definido los ajustes según el patrón de puntada descrito a continuación, defina los ajustes para cada patrón de puntada por separado.

Recuerde

- Este ajuste se puede realizar en  (puntada de acolchado punteado), puntadas decorativas, puntadas para satén y puntadas cruzadas. Para obtener más información acerca de los patrones de puntada integrados, consulte "Tabla de puntadas" (<http://s.brother/cmkg/>).

1 Desactive la máquina.

2 Manteniendo pulsada la tecla ①, encienda la máquina.



3 Después de que la máquina se haya encendido, suelte la tecla ①.

→ La pantalla cambia a la pantalla de ajuste de puntadas.

4 Ajuste las puntadas con las teclas de longitud de la puntada.

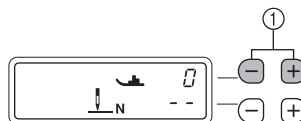

① Teclas de longitud de la puntada

- Si el patrón de puntada está amontonado:
Pulse el botón "+" de la tecla de longitud de la puntada varias veces.

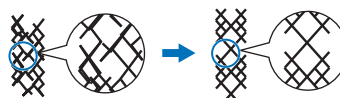

- Si el patrón de puntada está suelto:
Pulse la tecla de longitud de la puntada "-" varias veces.

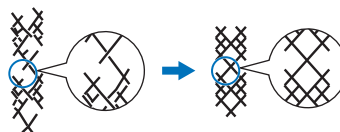

5 Cosa de nuevo el patrón de puntada.

- * Si el patrón de puntada no tiene la calidad deseada, vuelva a realizar ajustes hasta que el patrón de puntada tenga la calidad deseada.

Nota

- El control de velocidad manual no se puede utilizar con este patrón de puntada.

ÍNDICE

A	
Acolchado	34
Acolchado libre	36
Aguja bastidor	45
Aplique	31
C	
Cintas con cierres de velcro	14
Costura de botones	27
Costura de unión	44
Costura para barras de remate	39
Cremallera	29
Cuero	13
G	
Goma	38
M	
Margen de costura regular	7
O	
Ojal	23
P	
Patchwork	32
Piezas cilíndricas	6
Posición de la aguja	7, 17
Prensatela acompañante	34
Puntada básica	17
Puntada de concha	43
Puntada de festón	41
Puntada invisible para dobladillo	20
Puntadas de broches y adornos	45
Puntadas de sobrehilado	18
R	
Remiendos	33
S	
Selector de posición de dientes de arrastre	36
Smocking	42
Soporte de prensatelas de respunte	35
T	
Tela	10
Tela vaquera	10
Telas de vinilo	13
Telas elásticas	12
Telas finas	11
Telas gruesas	10
V	
Vainicas	40

Visítenos en <http://s.brother/cpkag/> donde hallará información de soporte (Guía de costura, Tabla de puntadas, Vídeos instructivos, Preguntas más frecuentes, etc.) para su producto Brother.



Para más información sobre los Vídeos, visite <http://s.brother/cvkag/>.



Brother SupportCenter es una aplicación móvil que proporciona información de asistencia (vídeos con instrucciones, preguntas más frecuentes, etc.) para su producto Brother. Visite Google Play™ o la App Store para descargar los vídeos.



Google Play™



App Store

Marcas comerciales

App Store es una marca de servicio de Apple Inc.

Android y Google Play son marcas comerciales de Google, Inc.

El uso de estas marcas comerciales está sujeto a Permisos de Google.